

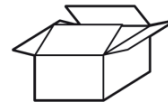

www.mobisparts.eu



S1272ADE50TR



 P 3 / 11



 P 2-9 / 11



 P 10-11 / 11



Fig 1 - 6

 0.20hr



D	Beachten Sie bitte, dass bei Schäden in Folge unsachgemäßen Einbaus sämtliche Garantieansprüche erlöschen.	Das Recht zu Änderungen an Inhalt von Montagesatz und Einbauanleitung ohne Vorankündigung bleibt vorbehalten. Lesen Sie vor dem Einbau diese Anleitung sorgfältig durch.
F	Nous tenons à insister tout particulièrement sur le fait que si ce produit n'est pas correctement assemblé par un technicien compétent, aucun droit de compensation ne sera recevable en cas de dommages, notamment les droits en vertu de la loi concernant la responsabilité à l'égard des produits.	Le contenu de ce produit, ainsi que des guides de montage qui les accompagnent est sujet à modifications sans préavis; lisez attentivement ces instructions avant de procéder à l'installation.
NL	De installatie moet worden uitgevoerd door een erkende, competente installateur. Incorrecte montage kan leiden tot het vervallen van elk recht op schadecompensatie, met name die met betrekking tot product aansprakelijkheid.	De inhoud van deze kits en de installatiehandleidingen kunnen worden gewijzigd zonder kennisgeving. Zorg er voor, dat u deze instructies hebt gelezen en volledig begrijpt voordat u met de installatie begint.
GB	We expressly point out that assembly not carried out properly by a competent installer will result in cancellation of any right to damage compensation, in particular those arising by virtue of the product liability act.	Contents of these kits and their fitting manuals are subject to alteration without notice, please ensure that these instructions are read and fully understood before commencing installation.
E	Una vez más, hacemos hincapié en el hecho de que si este producto no es instalado correctamente por un técnico cualificado, se anulará cualquier derecho de compensación por posibles daños, especialmente los relativos a la legislación vigente sobre este tipo de productos.	El contenido de los kits y sus correspondientes manuales de montaje están sujetos a posibles modificaciones sin previo aviso. Es importante que lea con atención todas las instrucciones y que las entienda perfectamente antes de iniciar la instalación.
I	Vi informiamo che, in caso di installazione scorretta e/o non eseguita da un installatore competente, il Cliente perderà ogni diritto a un eventuale rimborso danni e, specificamente, ogni diritto previsto dalle leggi sulla responsabilità di prodotto.	I contenuti di questi kit e i relativi manuali di installazione sono soggetti a modifica senza preavviso. Si raccomanda di leggere attentamente e integralmente tali istruzioni e di sincerarsi di averle comprese prima di procedere all'installazione.
S	Vi meddelar att montering, som inte görs fackmannamässigt, kommer att häva rätten till kompensation för skador, speciellt rättigheter enligt lagen om produktansvar.	Innehållet i dessa satser och deras bruksanvisningar kan komma att ändras utan förvarning. Vänligen läs dessa anvisningar noga innan du påbörjar monteringen.
CZ	Upozorňujeme, že instalace provedená nesprávně nebo nekompetentní osobou, ruší veškerá práva na kompenzaci škod, obzvláště těch způsobených poruchou produktu.	Obsah těchto sad a návody na jejich montáž podléhají změnám bez předchozího upozornění. Prosím, ujistěte se, že jste si pokyny před instalací přečetli a dostatečně jim rozumíte.
DK	Det skal understreges, at montering, der udføres af en ikke-kvalificeret montør, medfører bortfald af enhver ret til erstatning særligt i forbindelse med erstatningskrav, der måtte opstå i kraft af loven om produktansvar.	Sættenes indhold og monteringsvejledninger kan ændres uden varsel, og vejledningerne skal derfor læses og forstås, før monteringen påbegyndes.
FIN	Jos asennuksen suorittaa joku muu kuin pätevä ammattilainen, tämä kumoaa asiakkaan oikeuden vahingonkorvauksiin, erityisesti sellaisiin, jotka perustuvat tuotevastuulakiin.	Kiinnityssarjan sisältöä ja asennusohjeita voidaan muuttaa siitä etukäteen ilmoittamatta. Näihin ohjeisiin tulee perehtyä huolellisesti ennen asennuksen aloittamista.
GR	Θα πρέπει να τονιστεί ότι συναρμολόγηση που δεν πραγματοποιείται σωστά και από ειδικευμένο εγκαταστάτη οδηγεί σε ακύρωση των όποιων δικαιωμάτων αποζημίωσης έναντι ζημίας και ιδιαίτερα αυτών που προκύπτουν σύμφωνα με το νόμο περί ευθύνης προϊόντος.	Τα περιεχόμενα αυτών των kit και τα εγχειρίδια τοποθέτησης υπόκεινται σε αλλαγές χωρίς προειδοποίηση. Βεβαιωθείτε ότι ο οδηγίες αυτές έχουν διαβαστεί και έχουν γίνει απολύτως κατανοητές προτού ξεκινήσετε την εγκατάσταση.
N	Vi bemerker at montasje som ikke utføres korrekt, av en kompetent installatør, vil resultere i annullering av all rett til erstatning for enhver skade, spesielt de som oppstår av arten produktansvar.	Innholdene i disse sett og deres monteringsanvisninger kan endres uten forvarsel. Vennligst påse at disse instruksjonene leses grundig og er forstått innen installasjonen startes.
PL	Pragniemy wyraźnie podkreślić, że nieprawidłowy montaż przeprowadzony przez niekompetentne osoby będzie podstawą rezygnacji z ewentualnego prawa do odszkodowania, w szczególności wynikających z mocy ustawy o odpowiedzialności za produkt.	Zawartość opisywanych zestawów i instrukcje ich montażu mogą ulec zmianie bez uprzedzenia; przed rozpoczęciem instalacji należy zapoznać się z instrukcjami i upewnić się, że zostały w pełni zrozumiałe.
RUS	Обратите внимание, что при повреждениях, возникших в результате неправильного монтажа, истекают все виды гарантии, в частности, касающиеся закона, регулирующего ответственность за качество продукции.	Обратите внимание, что при повреждениях, возникших в результате неправильного монтажа, истекают все виды гарантии, в частности, касающиеся закона, регулирующего ответственность за качество продукции.
SK	Upozorňujeme, že inštalácia vykonaná nesprávne alebo nekompetentnou osobou, ruší všetky práva na kompenzáciu škôd, obzvlášť tých spôsobených poruchou produktu.	Obsah týchto sad a návody na ich montáž podliehajú zmenám bez predchádzajúceho upozornenia. Prosím, uistite sa, že ste si pokyny pred inštaláciou prečítali a dostatočne ste im porozumeli.
RO	Vă atragem atenția că montajul efectuat incorect sau de către personal neautorizat duce la anulara oricărui drept de compensare a eventualelor daune produse utilizatorului.	Vă atragem atenția că montajul efectuat incorect sau de către personal neautorizat duce la anulara oricărui drept de compensare a eventualelor daune produse utilizatorului.
PT	Salientamos expressamente que caso a montagem não seja efetuada corretamente por um instalador competente, resultará no cancelamento de qualquer direito de compensação por danos, em particular danos relacionados com a lei vigente sobre este tipo de produtos.	Os conteúdos destes kits e dos respetivos manuais de montagem podem ser alterados sem aviso prévio, por isso, é importante que leia e entenda perfeitamente estas instruções antes de iniciar a instalação.
BG	Изрично подчертаваме, че поставяне, което не е извършено правилно от компетентно лице, води до отмяна на всяко право на обезщетение за щети, по-специално за обезщетения по силата на закона за отговорността за вреди, причинени от стоки.	Съдържанието на комплектите и техните ръководства за прилагане подлежат на промяна без предизвестие; моля, преди да започнете поставянето, се уверете, че настоящите инструкции са прочетени и напълно разбрани.
SVN	Izrecno poudarjamo, da neustrezna namestitve, ki je ni opravił usposobljen monter, vodi v preklic vsakršnih pravic do odškodnine, zlasti tistih, ki izhajajo iz zakonodaje o odgovornosti za izdelke.	Vsebinsko teh kompletov in priročnikov za namestitvev spreminjamo brez predhodnega obvestila. Poskrbite, da ste prebrali in v celoti razumeli ta navodila, preden začnete z nanosom.



<p>ICE</p>	<p>Við tökum skýrt fram að samsetning sem ekki er rétt framkvæmd af hæfum uppsetningaraðila mun leiða til niðurfellingar á öllum rétti til skaðabóta, sérstaklega þeim rétti samkvæmt lögum um vörubýrgð.</p>	<p>Innihaldi þessara setta og handbóka þeirra má breyta án fyrirvara, vinsamlegast vertu viss um að þessar leiðbeiningar séu lesnar og að fullu gerð skil áður en uppsetning hefst.</p>
<p>SER</p>	<p>Izričito naglašavamo da montaža koju nije izveo ovlašćeni instalater povlači poništenje bilo kakvih prava na naknadu štete, naročito prava koja proizlaze na osnovu zakona o odgovornosti za proizvod.</p>	<p>Sadržaj ovih kompleta i priručnika za ugradnju podložni su izmenama bez prethodnog obaveštenja. Pre početka montaže pročitajte uputstva i proverite da li su ih svi u potpunosti razumeli.</p>
<p>URK</p>	<p>Ми беззаперечно вказуємо на те, що монтажні роботи, які проводить будь-яка інша особа, ніж належним чином кваліфікований монтажник, призведуть до анулювання будь-якого права на відшкодування збитків, зокрема тих, які виникають відповідно до законодавчих актів про відповідальність за якість продукції.</p>	<p>Вміст цих комплектів та інструкції з їх монтажу можуть бути змінені без попереднього повідомлення. Перш ніж починати монтаж, переконайтеся, що ви прочитали й повністю зрозуміли ці інструкції.</p>
<p>LAT</p>	<p>Mēs nepārprotami norādām, ka montāžas, ko kompetentais uzstādītājs nav veicis pienācīgi, gadījumā – tiks atceltas visas tiesības uz zaudējumu atlīdzību, jo īpaši tās, kas izriet no likuma par atbildību par produktu.</p>	<p>Šo komplektu saturs un to uzklāšanas rokasgrāmatas var tikt mainītas bez iepriekšēja brīdinājuma, lūdzu, pārliecinieties, ka pirms uzklāšanas sākšanas šīs instrukcijas ir izlasītas un pilnībā izprastas.</p>
<p>HR</p>	<p>Izričito naglašavamo da će primjena koja nije provedena pravilno i od strane kompetentnog instalatera imati za posljedicu poništenje bilo kakvih prava na odštetu, posebno onih koja potječu iz zakona o odgovornosti za proizvod.</p>	<p>Sadržaj ovih kompleta i pripadajućih priručnika za primjenu podliježe izmjenama bez prethodne obavijesti, stoga morate osigurati da se upute pročitate i potpuno razumiju prije početka primjene.</p>
<p>LIT</p>	<p>Norime aiškiai pabrėžti, kad tokiu atveju, kai plėvelė klijuojama netinkamai ir kai tai atlieka ne kompetentingas specialistas, nustoja galioti bet koks žalos atlyginimas, aprašytas atsakomybės už gaminį įstatyme.</p>	<p>Šių rinkinių turinys ir jų klijavimo instrukcijos gali būti keičiamos be išankstinio įspėjimo. Prieš pradėdami klijuoti būtinai perskaitykite šias instrukcijas ir jas gerai išsiaiškinkite.</p>
<p>EST</p>	<p>Osutame selgesõnaliselt, et kui kokkupanek ei ole korralikult teostatud pädeva paigaldaja poolt, kaasneb sellega kahju hüvitamise õiguse tühistamine, eriti tootevastutuse seadusest tulenevate kahjustuste puhul.</p>	<p>Komplektide ja nende paigaldusjuhendite sisu või ilma etteaatamiseta muutuda; enne paigaldamist alustamist veenduge, et olete nende juhenditega tutvunud ja neist aru saanud.</p>
<p>HU</p>	<p>Kifejezetten felhívjuk a figyelmet arra, hogy nem képzett szakember által végzett felhelyezés esetén minden kártérítésre vonatkozó jog érvényét veszti, különös tekintettel a termékfelelősségről szóló törvény értelmében felmerülő kártérítési jogokra.</p>	<p>Fenntartjuk a jogot arra, a csomagok tartalmát és azok felhelyezési útmutatóját előzetes figyelmeztetés nélkül módosítsuk. Kérjük, győződjön meg arról, hogy az útmutatót a felhelyezés előtt mindig figyelmesen átolvassák.</p>

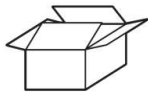

A

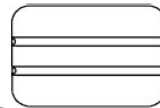

C

B

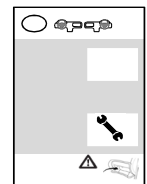



EXP/Expiration date:

Best before:

Use by:





≥ 20° - 25° C

≥ 68° - 77° F

<p>D</p>	<p>Dieses Produkt beinhaltet Befestigungsmaterialien mit einem Verfallsdatum. Dieses Produkt nicht installieren wenn eines oder mehrere Verfallsdaten überschritten sind.</p>	<p>Die Temperatur von Fahrzeug und Werkstatt soll zwischen 20° and 25° C liegen.</p>
<p>F</p>	<p>Ce produit contient du matériel de fixation avec une date d'expiration. Ne pas installer ce produit si une ou plusieurs dates d'expiration sont périmé.</p>	<p>Le véhicule et l'atelier doivent avoir une température comprise entre 20 ° et 25 ° C.</p>
<p>NL</p>	<p>Dit product bevat bevestigingsmateriaal met een houdbaarheidsdatum. Installeer het product niet als één of meer data zijn overschreden.</p>	<p>Zowel voertuig als werkplaats moeten een temperatuur hebben tussen 20° en 25° C.</p>
<p>GB</p>	<p>This product contains fixation material with an expiration date. Do not install this product if one or more expiration dates have been passed.</p>	<p>Both the vehicle and the workshop are required to have a temperature between 68° and 77° F.</p>
<p>E</p>	<p>Este producto contiene material adhesivo con fecha de caducidad. No instalarlo si esta fecha de caducidad ha sido rebasada.</p>	<p>Mantener el vehículo y el area de trabajo en un rango de temperaturas entre 20 y 25° C.</p>
<p>I</p>	<p>Questo prodotto contiene materiale di fissaggio con una data di scadenza. Non installare il prodotto se la data è già scaduta.</p>	<p>Sia il veicolo che l'officina dovranno avere una temperatura compresa tra 20° e 25° C.</p>
<p>S</p>	<p>Produkten innehåller fixeringsmaterial med utgångsdatum. Installera ej produkt om ett eller flera utgångsdatum har passerat.</p>	<p>Både fordonet samt verkstaden skall hålla en temperatur mellan 20°-25° C.</p>
<p>CZ</p>	<p>Tento přípravek obsahuje instalační materiál s limitovanou použitelností. Neinstalujte proto tento produkt, pokud bude jeden či více prostředků po datu maximální použitelnosti.</p>	<p>Vozidlo i dílna by při instalaci měli být temperovány mezi 20° až 25° C.</p>
<p>DK</p>	<p>Denne produkt indeholder materialer med en udløbsdato. Installer ikke dette produkt hvis en eller flere udløbsdatoer er passeret.</p>	<p>Både bilen og værkstedet skal under hele arbejdet have en temperatur i mellem 20° og 25° grader C.</p>
<p>FIN</p>	<p>Tämä tuote sisältää voimakasta liimaa, jonka viimeinen käyttöpvm on määritelty. Tuotetta ei tule käyttää tämän päivämäärän umpeuduttua.</p>	<p>Toimenpiteen aikana tulee sekä ajoneuvon että asennustilan lämpötilan olla 20 ja 25 C asteen välillä.</p>
<p>GR</p>	<p>Αυτό το προϊόν περιέχει υλικά στερέωσης με ημερομηνία λήξης. Μην τοποθετείτε αυτό το προϊόν, εάν ένα ή περισσότερα υλικά έχουν λήξει.</p>	<p>Τόσο το όχημα όσο και το συνεργείο θα πρέπει να έχουν θερμοκρασία μεταξύ 20° και 25° C.</p>
<p>N</p>	<p>Denne produktet inneholder feste/limmaterialer med en utløpsdato. Ikke installer dette produktet hvis en eller flere utløpsdatoer er bestått.</p>	<p>Både kjøretøyet og verkstedet er nødvendig for å ha en temperatur mellom 20° og 25° C.</p>
<p>PL</p>	<p>Ten produkt zawiera utwalacze, które mają wyznaczoną datę przydatności. Nie stosuj produktu po dacie przydatności.</p>	<p>Temperatura nadwozia samochodu, jak i temperatura powietrza w warsztacie, muszą się mieścić w zakresie 20-25°C.</p>
<p>RUS</p>	<p>Продукт содержит материалы для крепления, имеющие срок годности. Не устанавливайте продукт, если превышен один или более срок годности.</p>	<p>Температура автомобиля и помещения должна быть от 20° до 25° C.</p>
<p>SK</p>	<p>Tento produkt obsahuje inštalačný materiál s obmedzenou dobou spotreby. Neinštalujte tento produkt pokiaľ jeden, alebo viac z týchto dátumov už je po dátumu spotreby.</p>	<p>Vozidlo, taktiež aj dielna, by mali mať teplotu od 20° do 25° C.</p>
<p>RO</p>	<p>Acest produs conține materiale pentru fixare cu termen de valabilitate. Nu instalați acest produs dacă unul sau mai multe termene de valabilitate au fost depășite.</p>	<p>Temperatura din atelier și temperatura vehiculului trebuie să se încadreze între 20° și 25° C.</p>
<p>PT</p>	<p>Este produto contém material de fixação com data de validade. Não instale este produto caso um ou mais materiais estejam fora da validade.</p>	<p>Tanto o veículo como a área de trabalho devem manter uma temperatura entre os 20° e os 25° C.</p>





BG	Настоящият продукт съдържа фиксиращ материал със срок на годност. Не прилагайте продукта, ако един или повече от сроковете на годност са изтекли.	Температурата и на автомобила, и на помещението трябва да е между 68° и 77°F.
SVN	Ta izdelek vsebuje material za pritrditev z omejenim rokom uporabnosti. Izdelka ne nameščajte, če je prišlo do izteka enega ali več rokov uporabnosti.	Temperatura vozila in delavnice mora biti med 68 in 77 °F.
ICE	Þessi vara inniheldur festingarefni með fyrningardagsetningu. Ekki setja þessa vöru upp ef ein eða fleiri fyrningardagsetningar eru liðnar.	Bæði ökutækið og verkstæðið verða að hafa hitastig á milli 68° og 77° F.
SER	Ovaj proizvod sadrži materijal za montažu koji ima rok važenja. Ne montirajte proizvod ukoliko je rok važenja nekog materijala istekao.	Vozilo i radionica moraju da imaju temperaturu između 20°C i 25°C.
URK	Цей виріб містить матеріали для кріплення з визначеною датою закінчення терміну придатності. Забороняється встановлювати цей виріб після закінчення терміну придатності.	Температура автомобіля та майстерні повинна перебувати в межах від 68 °F (20 °C) до 77 °F (25 °C).
LAT	Šis produkts satur uzstādīšanas materiālu ar ierobežotu derīguma termiņu. Neuzstādiēt šo produktu, ja ir beidzies viens vai vairāki derīguma termiņi.	Gan transportlīdzeklī, gan darbnīcā ir nepieciešams uzturēt apkārtējo temperatūru no 20 °C līdz 25 °C.
HR	Ovaj proizvod sadržava materijal za pričvršćivanje s rokom trajanja. Nemojte upotrebljavati ovaj proizvod ako je prošao jedan ili više rokova trajanja.	Vozilo i radionica moraju imati temperaturu od 68° do 77° F.
LIT	Šio gaminio fiksavimo medžiaga turi ribotą galiojimo terminą. Neklijuokite šio gaminio, jei vienas ar daugiau galiojimo terminų yra pasibaigę.	Tiek automobilio, tiek darbinės aplinkos temperatūra turi būti 20–25 °C.
EST	See toode sisaldab aegumistähtajaga kinnitusmaterjali. Ärge paigaldage seda toodet, kui üks või mitu aegumistähtaega on möödas.	Nii sõiduki kui ka töökoja temperatuur peab olema vahemikus 20 °C kuni 25 °C.
HU	A termékhez tartozó ragasztóanyagunk van lejáráti ideje. Ne ragassza fel a terméket, ha egy vagy több lejáráti dátum már lejárt.	Mind a jármű, mind a műhely hőmérsékletének 20-25 °C között kell lennie.
		
D	Bitte Hände waschen und während der Installation sauber halten.	Vorbereiten des Reinigungsmittels/Montagelösungs durch Mischen der beigefügten Seife mit Wasser nach angegeben Mischungsverhältnis.
F	Lavez vos mains et les garder propres pendant toute l'installation.	Préparer Nettoyage- mélange et l'application par mélange le savon inclus avec de l'eau selon les proportion indiqué.
NL	Was uw handen en houd ze schoon gedurende de montage.	Bereid reinigings- en montage mengsel voor door het bijgevoegde afwasmiddel met water te mengen volgens de aangegeven verhoudingen.
GB	Wash your hands and keep them clean during the application.	Prepare cleaning- and application mixture by mixing the included soap with water according to the indicated ratio.
E	Lavar las manos y mantenerlas limpias durante la aplicación.	Preparar las mezclas de limpieza y aplicación mezclando el jabón con agua en las proporciones indicadas.
I	Lavare le mani e mantenerle pulite durante l'applicazione.	Preparare la miscela per la pulizia mescolando con acqua il sapone incluso secondo il dosaggio indicato.
S	Tvätta händerna och håll dem rena under appliceringen.	Förbered rengörings- och appliceringsmixen genom att blanda inkluderad tvål med vatten enligt föreskriven ratio.



CZ	Umyjte si ruce a udržujte je čisté v průběhu montáže.	Připravte si čisticí a aplikační prostředek namícháním přiloženého mýdla s vodou v uvedeném poměru.
DK	Vask dine hænder og hold dem rene igennem hele applikationsprocessen.	Forbered rens- og applikationsvæsken ved, at blande den inkluderede sæbe med vand, i det blandingsforhold, som er indikeret.
FIN	Pese kätesi ja pidä ne puhtaana koko asennuksen ajan.	Valmistaudu puhdistus- ja asennustoimenpiteisiin sekoittamalla pakkauksen mukana tuleva puhdistusaine veteen oikeassa suhteessa.
GR	Πλύνετε τα χέρια σας και κρατήστε τα καθαρά σε όλη την διάρκεια της διαδικασίας.	Προετοιμάστε τον καθαρισμό και το μίγμα εφαρμογής, αναμιγνύοντας το παρεχόμενο σαπούνι με νερό, στην αναλογία που αναγράφεται.
N	Vask hendene og holde dem rene.	Forbered rengjøringsblandingen ved å blande den medfølgende såpen med vann i henhold til det angitte forholdet.
PL	Umyj ręce i utrzymuj w czystości podczas aplikacji.	Przygotuj miksturę czyszcząca, mieszając załączone mydło z wodą, we wskazanych proporcjach.
RUS	Вымойте руки и содержите их в чистоте во время нанесения продукта.	Подготовьте смесь для очистки и нанесения, смешав входящее в набор мыло с водой согласно обозначенной пропорции.
SK	Umyte si ruky a udržiavajte si ich čisté počas aplikácie.	Připravte čistiacu a aplikačnú zmes pomocou zmiešania priloženého mýdla z vodou podľa poskytnutého pomeru.
RO	Spălați-vă pe mâini înainte de începerea aplicării și păstrați-le curate pe toata durata aplicării.	Preparați soluția pentru curățare/aplicare prin mixarea detergentului furnizat cu apă, respectând proporțiile indicate.
PT	Lave as mãos e mantenha-as limpas durante a aplicação.	Prepare a mistura de limpeza e de aplicação misturando a água e o sabão incluído, na proporção indicada.
BG	Измийте ръцете си и ги поддържайте чисти по време на прилагането.	Пригответе смес за почистване и прилагане, като смесите включения сапун с вода съгласно посоченото съотношение.
SVN	Umijte si roke. Vaše roke morajo biti med nanosom čiste.	Pripravite mešanico za čiščenje in nanos tako, da zmešate priloženo milo z vodo v navedenem razmerju.
ICE	Þvoðu hendurnar og haltu þeim hreinum á meðan notkun stendur.	Undirbúðu hreinsi- og efnisblönduna með því að blanda sápunni sem fylgir með vatni í samræmi við tilgreint hlutfall.
SER	Operite ruke i pazite da ostanu čiste tokom nanošenja.	Pripremite smesu za čišćenje i nanošenje tako što ćete pomešati priloženi sapun i vodu u naznačenoj razmeri.
URK	Вимийте руки й тримайте їх у чистоті під час нанесення.	Приготуйте суміш для очищення й нанесення, змішавши мило, яке надано в комплекті поставки, із водою відповідно до вказаної пропорції.
LAT	Nomazgājiet rokas un turiet tās tīras uzklāšanas laikā.	Sagatavojiet tīrīšanas un uzklāšanas maisījumu, samaisot komplektācijā iekļautās ziepes ar ūdeni atbilstoši norādītajai attiecībai.
HR	Operite ruke i redovito ih čistite tijekom primjene.	Pripremite mješavinu za čišćenje i nanošenje tako da pomiješate priloženi sapun s vodom prema navedenom omjeru.
LIT	Prieš darbą nusiplaukite rankas ir klįavimo metu palaikykite jas švarias.	Paruoškite valymo prieš klįavimą mišinį – nurodytu santykiu sumaišykite rinkinyje esantį muilą su vandeniu.
EST	Peske käed ja hoidke neid paigalduse ajal puhtana.	Valmistage puhastus- ja paigaldussegu, segades kaasasoleva seebi veega vastavalt näidatud suhtele.



HU	Mossa meg a kezét és felhelyezés közben kezait végig tartsa tisztán.	Készítse el a tisztító és felhelyező keveréket úgy, hogy a mellékelt szappant a megjelölt arányban vízzel összekeveri.
	 	 
D	Den angegebenen Bereich mit Autoshampoo reinigen.	Den angegebenen Bereich mit Isopropyl-Alkohol reinigen um Wachs oder Ölrückstände vom Lack zu entfernen. Bitte benutzen Sie keine Lösung die einen Ölfilm auf dem Lack hinterlässt.
F	Nettoyez la zone indiquée avec un shampoing de voiture.	Nettoyez la zone indiquée avec de l'alcool isopropylique pour enlever toute cire ou de corps gras de la peinture. Ne pas utiliser de solution ou de détergent qui va laisser de film gras sur la peinture.
NL	Reinig de gemarkeerde oppervlakte met auto shampoo.	De gemarkeerde oppervlakte reinigen met alcohol of spiritus en alle olie- en vet resten en verzegelingsmiddelen verwijderen. Geen terugvettende oplosmiddelen gebruiken.
GB	Clean the indicated area with car shampoo.	Clean the indicated area with methylated spirit to remove any wax or oily remains from the paint. Do not use any solution or detergent that will leave an oily film on the paint
E	Limpiar el area indicada con champu de coche.	Limpiar el area indicada con alcohol isopropilico para quitar los restos de cera o aceite de la pintura. No usar ninguna disolución o detergente que pueda dejar restos de aceite en la pintura.
I	Pulire la zona indicata con shampoo per auto.	Pulire la zona indicata con alcool isopropilico per rimuovere la cera o residui oleosi della vernice. Non usare nessuna soluzione o detergente che possa lasciare una patina oleosa sulla vernice.
S	Rengör området i fråga med bilshampoo.	Rengör området med isopropyl-alkohol för att ta bort vax och/eller oljiga rester från lacken. Använd ej rengöringsmedel som lämnar oljiga rester på lacken.
CZ	Vyčistěte uvedená místa auto šamponem.	Vyčistěte uvedená místa isopropyl-alkoholem pro odstranění zbytků vosku a mastnot z laku. Nepoužívejte žádné jiné prostředky ani čističe které vytváří olejový film na laku.
DK	Vask det indikerede område med autoshampoo.	Rens det indikerede område med isopropyl-alkohol for, at fjerne voks og olie fra lakken. Brug ikke en opløsning eller et rensmiddel, som efterlader en oliefilm på lakken.
FIN	Puhdista ensin asennuskohta autoshampoolla.	Puhdista asennuskohta isopropyl-alkoholilla poistaaksesi maalipinnasta mahdollinen vaha ja rasva. Älä käytä puhdistukseen mitään, mikä saattaa jättää öljyisen kalvon maalipinnalle.
GR	Καθαρίστε την συγκεκριμένη περιοχή με σαμπουάν αυτοκινήτου.	Καθαρίστε την συγκεκριμένη περιοχή με ισοπροπυλική αλκοόλη για να αφαιρέσετε τυχών υπολείμματα από κερί ή λάδι από το χρώμα. Μην χρησιμοποιείτε κάποιο διάλυμα που μπορεί να αφήσει κάποιο ελαιώδες υπόστρωμα επάνω στο χρώμα.
N	Rengjør angitt område med bilshampo.	Rengjør angitt område med isopropyl-alkohol for å fjerne voks eller olje/fett-rester fra lakken. Ikke bruk noen kjemikalier eller vaskemiddel som vil etterlate en fet film på lakken.
PL	Oczyść wskazane miejsca szamponem samochodowym.	Oczyść wskazane miejsca alkoholem izopropylowym, aby usunąć z lakieru pozostałości vosku lub oleju. Nie stosuj detergentów, które mogą zostawić na lakierze nawet delikatne warstwy oleju.
RUS	Промойте обозначенную область автомобильным шампунем.	Протрите обозначенную область изопропиловым спиртом для удаления жира и воска. Не применяйте растворы, оставляющие жирную пленку на покрытии.
SK	Umyte označené miesto šampónom na autá.	Umyte označené miesto isopropyl-alkoholom aby sa odstránili pozostatky vosku a mastnot z farby. Nepoužívajte žiadne riešenia, ani čistiace prostriedky, ktoré by zanechali mastnoty na laku.
RO	Curățați zona indicată cu șampon pentru autovehicule.	Curățați zona indicată cu alcool izopropilic pentru a îndepărta urmele de ceară sau ulei de pe suprafețele vopsite. Nu utilizați soluții sau detergenți care lasă o peliculă uleioasă pe suprafețele vopsite.

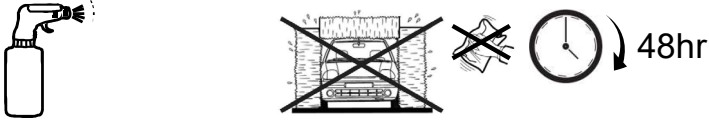

PT	Limpe a área indicada com shampoo para carros.	Limpe a área indicada com álcool desnaturado para remover qualquer vestígios de cera ou de óleo da tinta. Não utilize qualquer produto ou detergente que deixe um película de gordura na tinta	
BG	Почистете посочената зона с шампоан за автомобили.	Почистете посочената зона с денатуриран спирт, за да отстраните налепите от мазни остатъци от боята. Не използвайте разтвор или почистващ препарат, който оставя маслен филм върху боята	
SVN	S šamponom za avtomobil očistite območje za nanos.	Z metilalkoholom z barve na območju nanosa odstranite morebitne ostanke voska ali masti. Ne uporabljajte raztopin ali detergentov, ki bi lahko pustili masten sloj na barvi.	
ICE	Hreinsaðu tilgreinda svæðið með bílsjampói.	Hreinsaðu tilgreinda svæðið með metýleraðum spíra til að fjarlægja vax eða olíuleifar af málningunni. Ekki nota neina upplausn eða þvottaefni sem skilja eftir olíukennda filmu á málningunni	
SER	Očistite označenu površinu vozila šamponom za vozila.	Očistite označenu površinu metil alkoholom da biste uklonili vosak ili masne ostatke boje. Ne koristite rastvore ili detergente koji ostavljaju masne tragove na boji	
URK	Очистьте вказану область за допомогою автомобільного шампуню.	Очистьте вказану область за допомогою денатурованого етилового спирту, щоб видалити маслянисті залишки із фарби. Забороняється використовувати розчини або мийні засоби, які залишають маслянисту плівку на фарбі.	
LAT	Notīriet norādīto zonu ar automobiļu šampūnu.	Notīriet norādīto zonu ar metilspirtu, lai no krāsas noņemtu jebkādas vaska vai eļļas paliekas. Nelietojiet šķīdumu vai mazgāšanas līdzekli, kas var uz krāsas atstāt eļļainu pārklājumu.	
HR	Očistite navedeno područje šamponom za automobile.	Očistite navedeno područje metiliranim alkoholom kako biste uklonili vosak i ostatke ulja iz boje. Nemojte upotrebljavati nikakvo otapalo ili deterđent koji ostavljaju uljni film na boji	
LIT	Nuplaukite nurodytą vietą automobiliams skirtu šampūnu.	Nurodytą vietą nuvalykite metilo spiritu, kad nuo dažų pasišalintų vaško ar riebalų likučiai. Nenaudokite jokio tirpiklio ar ploviklio, kuris ant dažų gali palikti riebią plėvelę.	
EST	Puhastage näidatud piirkond autošampooniga.	Puhastage näidatud piirkond metüülpiiritusega, et eemaldada värvilt vaha või õliäägid. Ärge kasutage lahust või puhastusvahendit, mis värvile õlise kihki jätab.	
HU	Tisztítsa meg a megjelölt területet autósamponnal.	Tisztítsa meg a megjelölt területet denaturált szesszel, hogy minden olajos/zsíros szennyeződéset eltávolítson a festékről. Ne használjon olyan oldatot vagy tisztítószeret, amely olajos bevonatot hagy a festéken.	
			
D	Den angegebenen Bereich mit dem Reinigungsmittel säubern und entfetten.	Den angegebenen Bereich reichlich mit dem Reinigungsmittel/Montagelösung besprühen.	Keine Fahrzeugwäsche bis zu 48 Stunden nach dem Einbau (Waschanlage oder Handwäsche).
F	Nettoyer et dégraisser la zone indiquée avec le mélange nettoyage- et d'application.	Généreusement appliquer le mélange nettoyage- et d'application sur la zone indiquée.	Pas de lavage de voiture dans les premières 48 heures après l'installation, pas à la machine ou à la main.
NL	Reinig en ontvet de gemarkeerde oppervlakte met het reinigings- en montage mengsel.	Besproei de gemarkeerde oppervlakte rijklijk met het reinigings- en montage mengsel.	De eerste 48 uur na montage het voertuig niet wassen, niet in de wasstraat en niet met de hand.
GB	Clean and degrease the indicated area with the cleaning- and application mixture.	Richly apply the cleaning- and application mixture on the indicated area.	No car wash within the first 48 hours after installation, neither by machine, nor by hand.
E	Limpiar y desengrasar el area indicada con la mezcla limpiadora.	Aplicar abundantemente la mezcla limpiadora y de aplicación en el area indicada.	No lavar el coche en las primeras 48 horas después de la instalación, ni a mano ni con maquina de lavar.
I	Pulire e sgrassare la zona indicata con la specifica miscela per la pulizia.	Applicare abbondantemente la specifica miscela per la pulizia sulla zona indicata.	Non lavare l'auto per le prime 48 ore dopo la posa, né con i rulli, né a mano.
S	Rengör området och ta bort oljiga rester med rengörings- och appliceringsmixen.	Applicera rengörings- och appliceringsmixen rikligt på området i fråga.	Tvätta ej bilen inom de första 48 timmarna efter applicering, varken i biltvätt eller för hand.



CZ	Vyčistěte a odmastěte uvedená místa namíchaným čisticím a aplikačním prostředkem.	Bohatě použijte namíchaný čisticí a aplikační prostředek na uvedená místa.	Do 48 hodin po aplikaci nemyjte vůz strojově ani ručně.
DK	Vask og affedt det indikerede område med applikationsvæsken.	Påfør rigeligt med applikationsvæske på det indikerede område.	Bilen må ikke vaskes de første 48 timer efter applikation. Dette gælder både maskin- og håndvask.
FIN	Puhdista ja poista kaikki rasva asennuspinnalta mukana tulevalla puhdistusaineella.	Käytä runsaasti puhdistusainetta pinnan puhdistukseen.	Autoa ei saa pestä käsin tai koneellisesti 48 tuntiin asennuksen jälkeen.
GR	Καθαρίστε και απολιπάνετε την συγκεκριμένη περιοχή με το μίγμα καθαρισμού και εφαρμογής.	Ρίξτε αρκετή ποσότητα από το μίγμα καθαρισμού και εφαρμογής στην συγκεκριμένη περιοχή.	Μην πλύνετε το όχημα σε λιγότερο από 48 ώρες από την τοποθέτηση, ούτε μηχανικά αλλά ούτε και με το χέρι.
N	Rengjør og avfett angitt område med rengjøringsblandingen.	Påfør rikelig med rengjøringsblandingen på det angitte området.	Ikke vask bilen i løpet av de første 48 timer etter installasjon, verken med maskin eller for hånd.
PL	Oczyszć i odtłuszcz wskazane miejsca używając przygotowanej mikstury czyszczącej.	Obficie nałóż miksturę czyszczącą na wskazane miejsca.	Nie myj samochodu ręcznie, ani maszynowo, w ciągu pierwszych 48 godzin po aplikacji.
RUS	Протрите и обезжирьте обозначенную область с помощью смеси для очистки и нанесения.	Обильно нанесите очищающую смесь на обозначенную область.	Противопоказана как механическая, так и ручная мойка машины в течение 48 часов после установки продукта.
SK	Protivopokazana ako mechanická, tak i ručná myčka vozidla v priebehu 48 hodín po inštalácii produktu.	Bohate naneste namiešanú čistiacu a aplikačnú zmes na vyznačenú plochu.	Žiadne umývanie po dobu 48 hodín po inštalácii, ručne či strojovo.
RO	Curățați și degresați zona indicată cu soluția pentru curățare/aplicare.	Aplicați din abundență soluția pentru curățare/aplicare pe suprafețele indicate.	După aplicare nu spălați autovehiculul în următoarele 48 de ore, nici la spălătorie automată, nici la spălătorie manuală.
PT	Limpe e desengordure a área indicada com a mistura de limpeza e aplicação.	Aplique abundantemente a mistura de limpeza e aplicação na área indicada.	O carro não deve ser lavado nas 48 horas a seguir à instalação, quer lavagem manual, quer lavagem na máquina.
BG	Почистете и обезмаслете посочената зона със сместа за почистване и прилагане.	Нанесете обилно сместа за почистване и прилагане върху посочената зона.	Не мийте автомобила през първите 48 часа след монтажа нито с машина, нито на ръка.
SVN	Očistite in razmastite območje za nanos z mešanico za čiščenje in nanos.	Na območje za nanos nanesite večjo količino mešanice za čiščenje in nanos.	Prvih 48 ur po nanosu nalepke ne smete ročno ali strojno oprati avtomobila.
ICE	Hreinsaðu og fituleystu tilgreinda svæðið með hreinsi- og efnisblöndunni.	Berið hreinsi- og efnisblönduna ríkulega á tilgreinda svæðið.	Enginn bílfvottur á fyrstu 48 klukkustundunum eftir uppsetningu, hvorki með vél né höndum.
SER	Očistite i odmastite označenu površinu mešavinom za čišćenje i nanošenje.	Mešavinu za čišćenje i nanošenje nanesite u debelom sloju na označenu površinu.	Vozilo ne perite mašinski ili ručno 48 sati nakon montaže.
URK	Очистьте й знежирте зазначену область сумішшю для очищення та нанесення.	Нанесіть велику кількість суміші для очищення й нанесення на зазначену область.	Забороняється мити протягом перших 48 годин після встановлення як за допомогою машинної мийки, так і вручну.
LAT	Notīriet un attaukojiet norādīto zonu ar tīrīšanas un uzklāšanas maisījumu.	Bagātīgi uzklājiet tīrīšanas un uzklāšanas maisījumu uz norādītās zonas.	Pirmajās 48 stundās pēc uzklāšanas nedrīkst mazgāt automobili, ne automazgātavā, ne ar rokām.
HR	Očistite i odmastite navedeno područje mješavinom za čišćenje i nanošenje.	Obilato nanesite mješavinu za čišćenje i nanošenje na navedeno područje.	Nemojte prati automobil ni strojno ni ručno tijekom prvih 48 sati nakon primjene.
LIT	Nuvalykite ir nuriebalinkite nurodytą vietą valymo prieš klijavimą mišiniu.	Nurodytą vietą gausiai ištepkitė valymo prieš klijavimą mišiniu.	Po užklijavimo automobilio negalima plauti 48 valandas nei rankomis, nei automatinėje plovykloje.
EST	Puhastage ja rasvastage näidatud piirkond puhastus- ja paigaldusseguga.	Kandke rohkesti puhastus- ja paigaldusseguga näidatud piirkonnale.	Autot ei tohi 48 tunni jooksul pärast paigaldust ei masinaga ega käsitsi pesta.
HU	Tisztítsa meg és zsírtalanítsa a megjelölt területet a tisztító- és felhelyező keverékkel.	Vigyen fel bőségesen ebből a keverékből a megjelölt területre.	A felhelyezést követő 48 órában sem gépi, sem kézi autómósás nem végezhető.



1

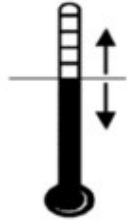

≥ 20°- 25°C
≥ 68°- 77°F

2



3



EXP/Expiration date:
Best before:
Use by:

4



Fig 1

1

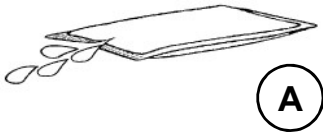

+



500ml



2



Fig 2

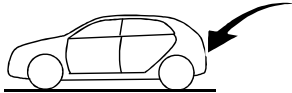

1



2



2 minutes

3

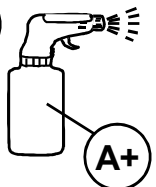

Fig 3

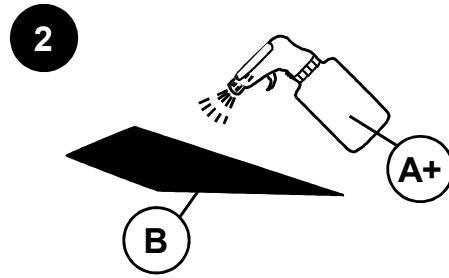
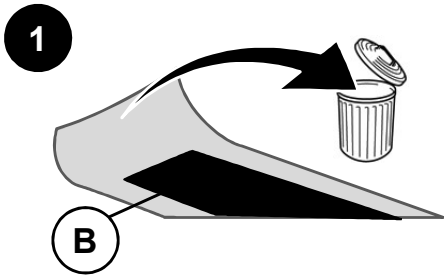

Fig 4

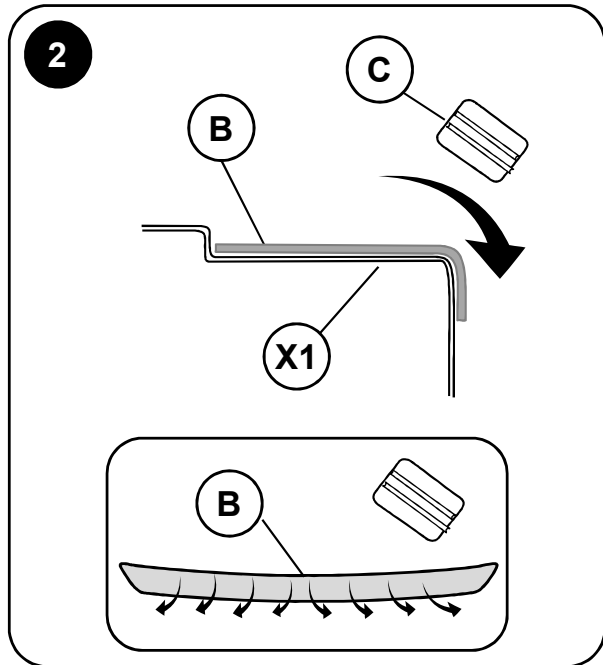
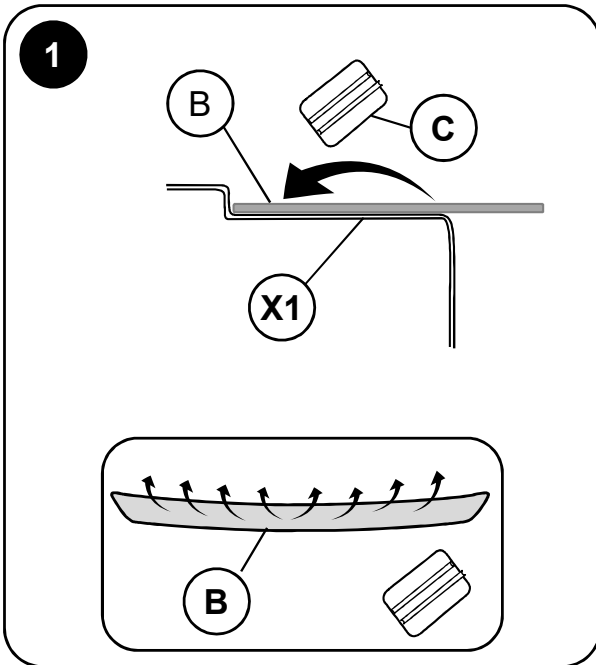
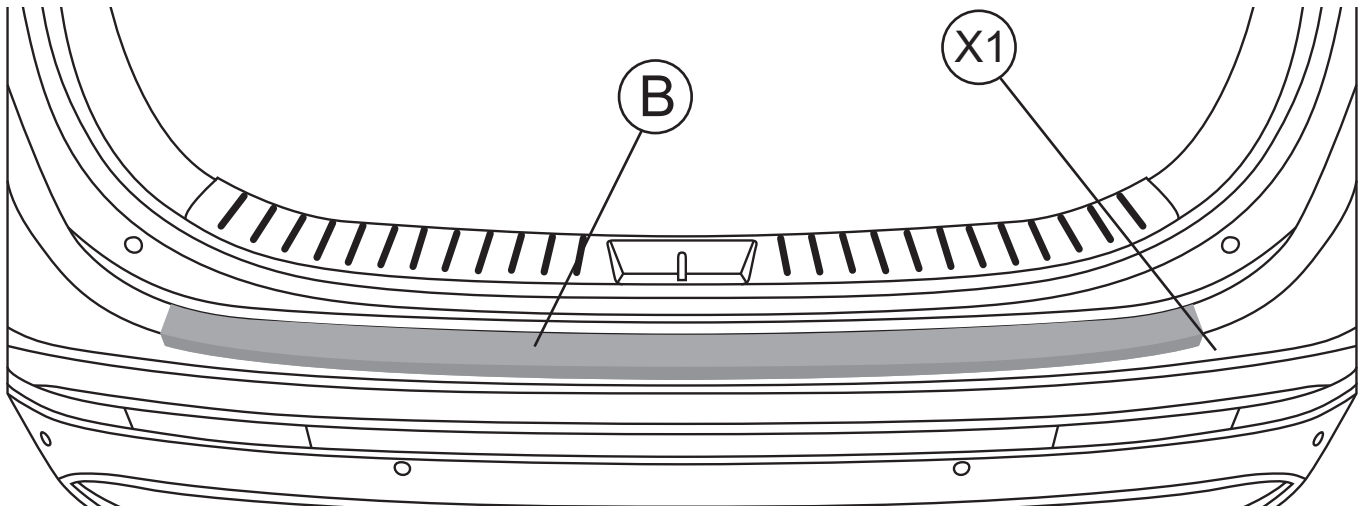

Fig 5



Fig 6